

Ersatzteilliste Drehmodule

MSD 1 und MSD 2

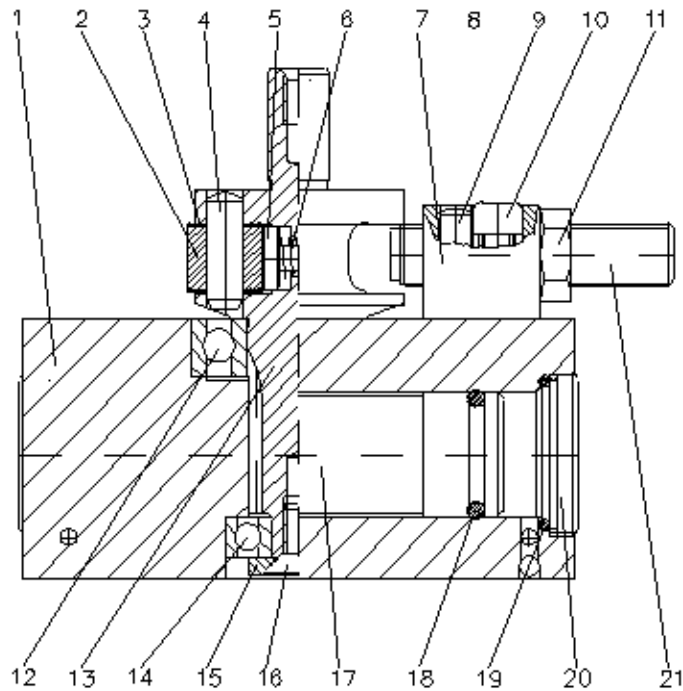

Drehmodul MSD1

Pos.	Bestell-Bezeichnung	Menge
1	Gehäuse	1
2	Antriebskolben	2
3	O-Ring	4
4	Welle	1
5	Feder	1
6	Druckstück	1
7	Anschlagstück	1
8	Scheibe	2
9	Paßstift	1
10	Kugellager	1
11	Kugellager	1
12	Scheibe	1
13	Schraube	1
14	O-Ring	4
15	Deckel	4
16	Anschlagklotz rechts	1
17	Anschlagklotz links	1
18	Paßstift	4
19	Schraube	2
20	Kontermutter	2
21	Anschlagschraube	2

Drehmodul MSD2

Pos.	Bestell-Bezeichnung	Menge
1	Gehäuse	1
2	Antriebskolben	2
3	O-Ring	4
4	Welle	1
5	Feder	1
6	Druckstück	1
7	Anschlagstück	1
8	Scheibe	2
9	Paßstift	1
10	Kugellager	1
11	Kugellager	1
12	Scheibe	1
13	Schraube	1
14	O-Ring	4
15	Deckel	4
16	Anschlagklotz rechts	1
17	Anschlagklotz links	1
18	Paßstift	4
19	Schraube	2
20	Kontermutter	2
21	Anschlagschraube	2